



# AGRUPAMENTO ESCOLAS ÁLVARO VELHO

## PLANOS DE ESTUDO

**2º CICLO**



**PLANO DE ESTUDO**  
**[16/03/2020 a 27/03/2020]**

<b>Escola:</b>	Escola Básica 2/3 C de Álvaro Velho	<b>Ano:</b>	5.º	<b>Turma:</b>	E
----------------	-------------------------------------	-------------	-----	---------------	---

<b>Disciplina:</b>	Português
--------------------	-----------

<b>Conteúdos:</b>
-------------------

Função Sintática – **Sujeito**

<b>Atividades:</b>
--------------------

**Função sintática de Sujeito**

Abrir o manual “Livro Aberto - 5.º ano”, na página 229;

Ir à **Escola Virtual** (ao manual “Livro Aberto - 5.º ano”) e Visionar o filme explicativo sobre a função sintática de Sujeito;

Passar para o caderno diário tudo o que está registado nas páginas 229 e 230 (tudo o que está escrito nas páginas com fundo azul);

Passar e resolver os exercícios n.º **1; 2; 3; 4; 5 e 6** das páginas 230 e 231, no caderno diário. (deves passar os enunciados de cada exercício no caderno diário).

**Nota:** Depois de resolvidos os exercícios, ver as soluções na Escola Virtual, páginas 230 e 231 (Clicar nos ícones do canto superior direito – p. 230 e esquerdo – p. 231).

<b>Conteúdos:</b>
-------------------

Função Sintática – **Predicado**

<b>Atividades:</b>
--------------------

**Função sintática de Predicado**

Abrir o manual “Livro Aberto 5.º”, na página 231;

Passar para o caderno diário **só** o que está registado na página 231 (tudo o que está escrito na página com fundo azul sobre a função sintática de Predicado);

Passar e resolver os exercícios n.º **1 e 1.1** da página 233, no caderno diário. (deves passar os enunciados de cada exercício no caderno diário).



## AGRUPAMENTO DE ESCOLAS DE ÁLVARO VELHO

ESCOLA BÁSICA DO 2º E 3º CICLOS DE ÁLVARO VELHO

ESCOLA EB1/JI N.1 LAVRADIO

ESCOLA EB1/JI N.2 LAVRADIO

ESCOLA EB1/JI DOS FIDALGUINHOS

**Nota:** Depois de resolvidos os exercícios, ver as soluções na Escola Virtual, páginas 233 (Clicar no ícone do canto superior esquerdo – p. 233).



**PLANO DE ESTUDO**  
**[16/03/2020 a 27/03/2020]**

<b>Escola:</b>	E.B. do 2.º e 3.º Ciclos Álvaro Velho	<b>Ano:</b>	5º	<b>Turma:</b>	E
----------------	---------------------------------------	-------------	----	---------------	---

<b>Disciplina:</b>	<b>Matemática</b>
--------------------	-------------------

<b>Conteúdos:</b>
<u>Capítulo 5:</u> Áreas de figuras planas
<b>Atividades:</b>
<u>1.º Dia</u> 1. Revê os conteúdos estudados nas pág. 68 e 69 (manual 2.ªParte) 2. Resolve os seguintes exercícios: - da página 71 – exercícios 12; - da página 72 – exercícios 13.1, 13.2, 13.3 e 14.
<b>Conteúdos:</b>
<u>Capítulo 5:</u> Áreas de figuras planas
<b>Atividades:</b>
<u>2.º Dia</u> 1 Revê os conteúdos estudados nas pág. 68 e 69 (manual 2.ªParte) 2. Realiza a ficha de trabalho - “Perímetros e áreas”.
<b>Conteúdos:</b>
<u>Capítulo 4:</u> Números Racionais não negativos: - fração como parte de um todo
<b>Atividades:</b>
<u>3.º Dia</u> 1. Lê a pág. 8 do manual. 2. Resolve os exercícios da página 9 – exercícios do 1 ao 5.
<b>Conteúdos:</b>
<u>Capítulo 4:</u> Números Racionais não negativos: - fração como parte de um todo
<b>Atividades:</b>
<u>4.º Dia</u> 1. Realiza a ficha de trabalho “ A fração como parte de um todo”
<b>Conteúdos:</b>
<u>Capítulo 4:</u> Números Racionais não negativos: - fração como quociente





**Atividades:**

5.º Dia

1. Lê, com atenção, a pág. 10 do manual.
2. Resolve o “aplico 1” , pág. 10
3. Resolve os exercícios da página 11 – exercício 7, 8, 9

**Conteúdos:**

Capítulo 4:

Números Racionais não negativos:  
- Frações equivalentes

**Atividades:**

6.º Dia

1. Lê a pág. 12 do manual
2. Realiza a ficha de trabalho “Frações equivalentes”
3. Resolve o exercício 16, pág. 14

**Atividades:**

<http://www.escolagames.com.br/jogos/dividindoPizza/?deviceType=mobile>

“Olá! Estamos à procura de um novo entregador de pizza.

Todas as encomendas estão atrasadas e o chefe Agostino precisa contratar um ajudante, ainda hoje!

Nossa única exigência para a vaga, é que você conheça bem as frações”

Muito além de representar as partes de um todo, as frações se relacionam a outros tipos de problemas, como por exemplo, a divisão e a relação entre grandezas. Este jogo traz uma excelente proposta para as aulas de matemática, proporcionando a compreensão e reflexão dos conceitos que envolvem a fração.

<https://www.hypatiamat.com/jogosOnline.php>

Esta página permite aos alunos, através de jogos, adquirirem competências matemáticas.

<http://www.hypatiamat.com/TangramHypatiaMat.php>

Nota: todos os exercícios do manual devem ser resolvidos no caderno diário. O aluno deverá enviar uma fotografia ou as respostas das fichas/ atividades resolvidas para o endereço: [adidas@alvarovelho.net](mailto:adidas@alvarovelho.net)

O mesmo endereço deverá ser utilizado para o esclarecimento de dúvidas.



ANO LETIVO 2019/2020

# ESCOLA BÁSICA DOS 2.º E 3.º CICLOS DE ÁLVARO VELHO

FICHA DE TRABALHO DE MATEMÁTICA – 5.º ANO

Perímetros e Áreas

Nome: \_\_\_\_\_ Turma: \_\_\_\_\_ N.º: \_\_\_\_\_ Data: \_\_\_ / \_\_\_ / \_\_\_

1. Observa a Figura 1 e responde:

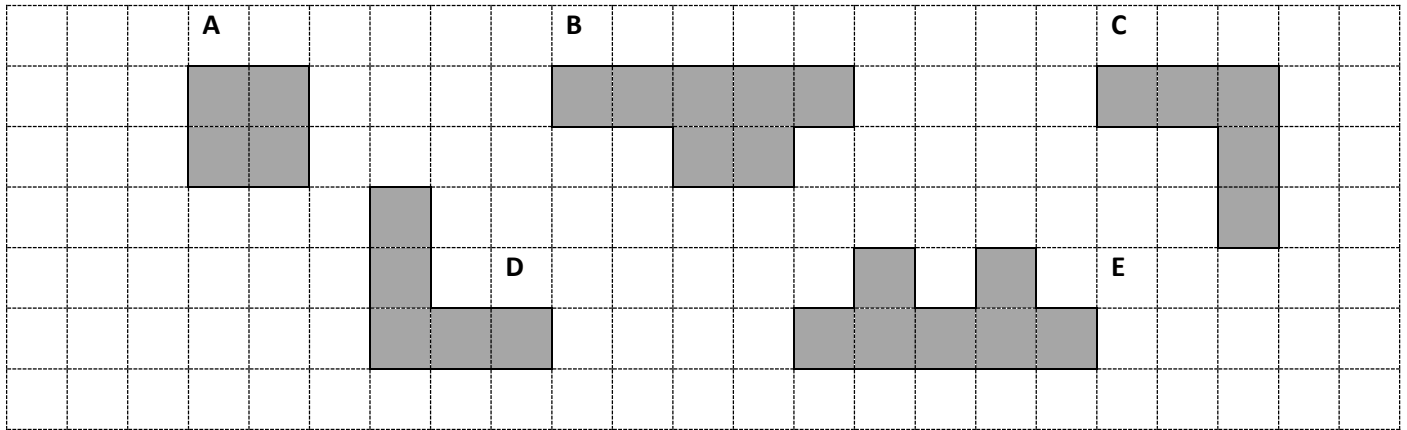

Fig. 1

a) Qual a área e o perímetro de cada uma das figuras:

	Área (unidade equivale a uma quadrícula)	Perímetro (unidade equivale a um lado da quadrícula)
A		
B		
C		
D		
E		

b) Qual a área de cada uma das figuras tendo como unidade de medida



	Área (unidade equivale a duas quadrículas)
A	
B	
C	
D	
E	

2. O Sr. Joaquim quer calcular a área da zona relvada do seu jardim, que tem a forma de um quadrado, estando a fonte também rodeada por um espaço com forma quadrada. Ajuda-o a determinar a área relvada, representada na Figura 2.

Fig. 2

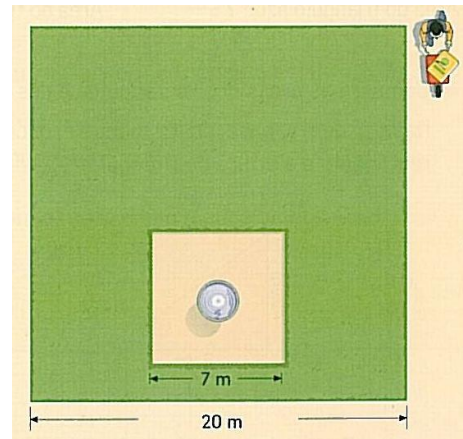

3. Determina a área, em centímetros quadrados, do chapéu de aniversário representado pela Figura 3. Apresenta todos os cálculos que efetuares. (Mostra como chegaste à tua resposta.)

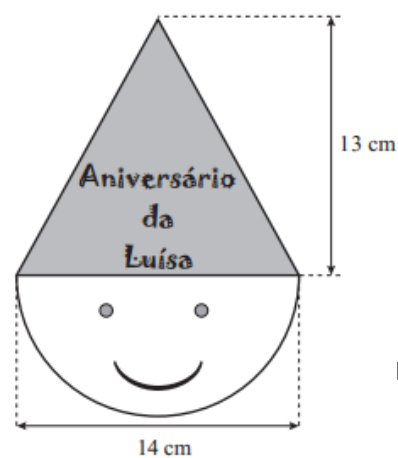

Fig. 3

4. Sabendo que o comprimento deste rectângulo corresponde a 12 cm, qual a sua largura sabendo que o perímetro corresponde a 32 cm? E qual a sua área?

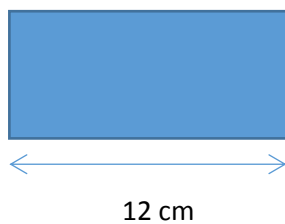

Fig. 4

5. Verifica se a seguinte frase é verdadeira ou falsa e justifica a tua resposta.

*“Um quadrado com 10 cm de lado é equivalente a um triângulo equilátero com 5cm de lado e 2cm de altura.”*

---



---



---



---



ANO LETIVO 2019/2020

# ESCOLA BÁSICA DOS 2.º E 3.º CICLOS DE ÁLVARO VELHO

FICHA DE TRABALHO DE MATEMÁTICA – 5.º ANO

NÚMEROS RACIONAIS – A fração como parte de um todo

Nome: \_\_\_\_\_ Turma: \_\_\_\_\_ N.º: \_\_\_\_\_ Data: \_\_\_ / \_\_\_ / \_\_\_

Cada uma das seguintes frações está dividida em partes iguais.

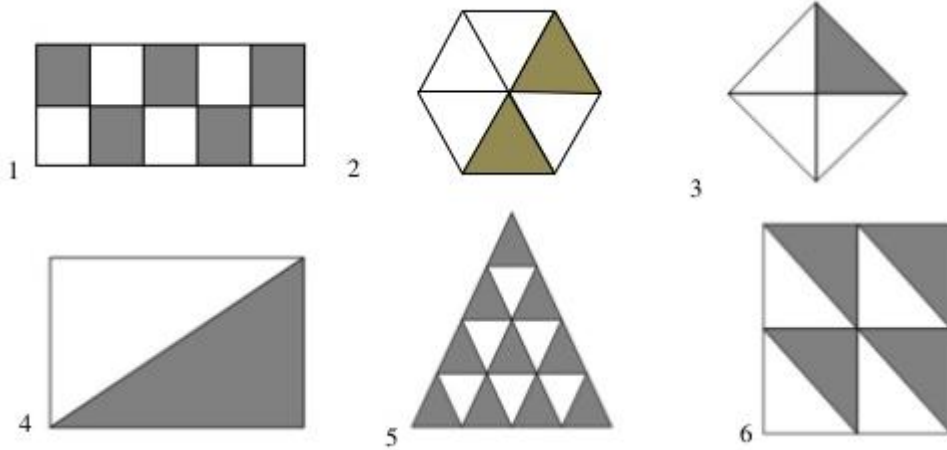

1. Indica uma fração que indique a parte colorida de cada figura.

1			4	
2			5	
3			6	

2. Escreve e faz a leitura de cada fração que estudaste no exercício anterior.

$\frac{4}{8}$	Quatro oitavos.

3. Pinta a porção correspondente a cada fração

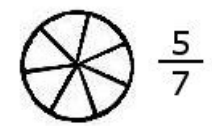
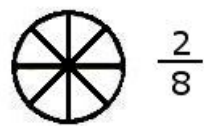
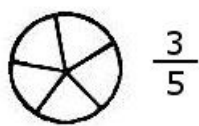
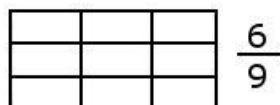
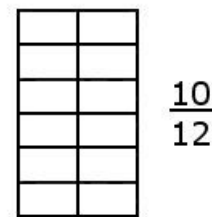
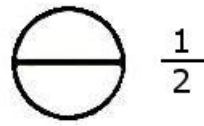
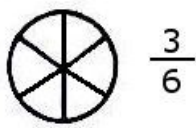
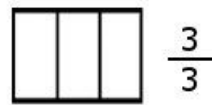
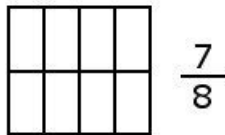
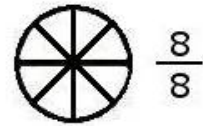
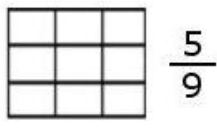
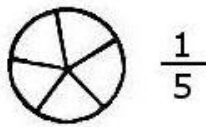
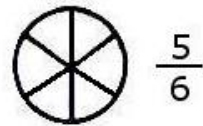
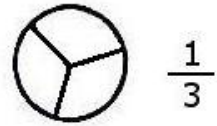
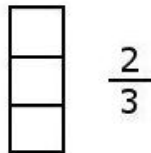
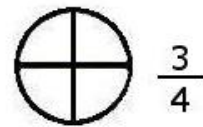
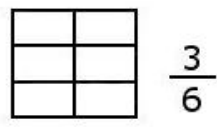
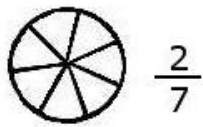



ANO LETIVO 2019/2020

# ESCOLA BÁSICA DOS 2.º E 3.º CICLOS DE ÁLVARO VELHO

FICHA DE TRABALHO DE MATEMÁTICA – 5.º ANO

NÚMEROS RACIONAIS – Frações equivalentes

Nome: \_\_\_\_\_ Turma: \_\_\_\_\_ N.º: \_\_\_\_\_ Data: \_\_\_ / \_\_\_ / \_\_\_

1. Rodeia duas frações equivalentes

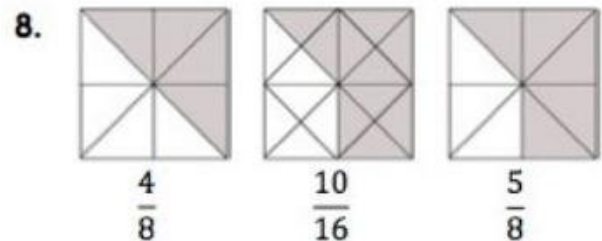
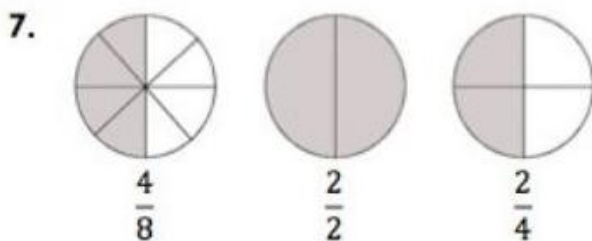
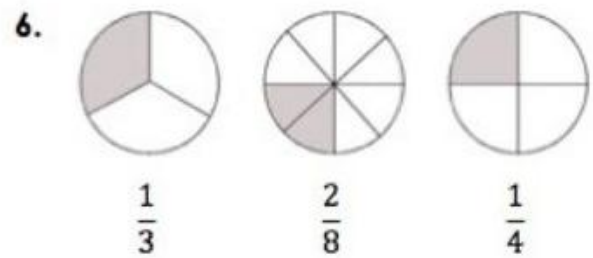
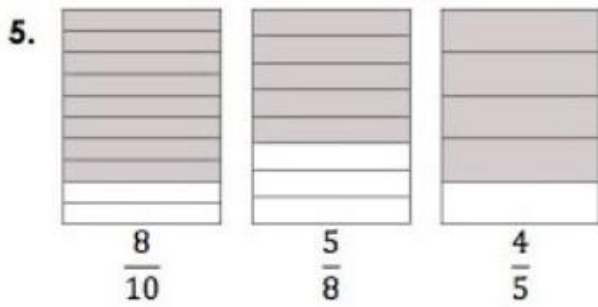
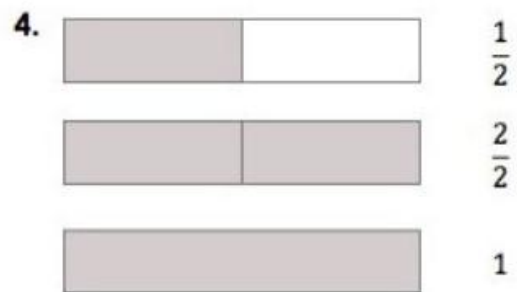
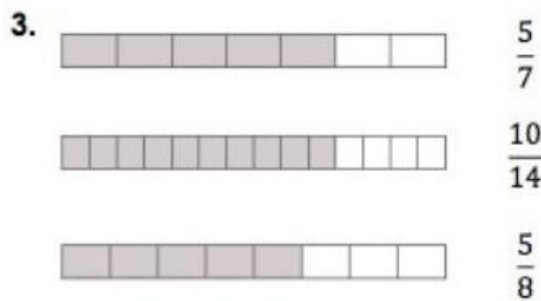
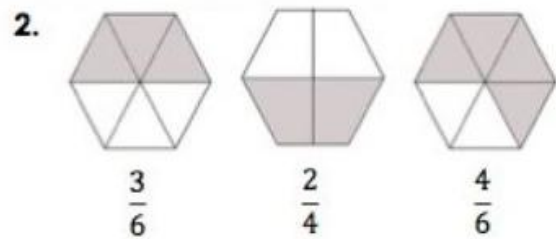
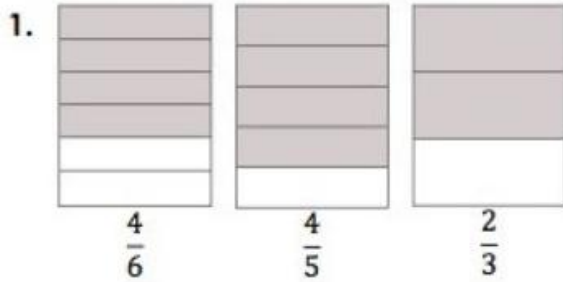

2. Escreve duas frações equivalentes à fração dada:

a)  $\frac{2}{3}$

b)  $\frac{3}{4}$

c)  $\frac{1}{6}$

d)  $\frac{3}{7}$

3. Rodeia as frações equivalentes

a)   $\frac{1}{2}$      $\frac{1}{4}$      $\frac{2}{4}$      $\frac{1}{5}$      $\frac{3}{6}$      $\frac{2}{5}$      $\frac{5}{10}$

b)   $\frac{2}{4}$      $\frac{3}{4}$      $\frac{4}{6}$      $\frac{4}{8}$      $\frac{2}{8}$      $\frac{14}{28}$      $\frac{13}{4}$

c)   $\frac{3}{5}$      $\frac{6}{10}$      $\frac{3}{10}$      $\frac{9}{15}$      $\frac{3}{15}$      $\frac{1}{20}$      $\frac{24}{40}$

4. Completa as igualdades de forma a obteres frações equivalentes

5.

a)  $\frac{2}{4} = \frac{\quad}{8}$

b)  $\frac{12}{6} = \frac{6}{\quad}$

c)  $\frac{3}{5} = \frac{\quad}{20}$

d)  $\frac{4}{3} = \frac{\quad}{12}$



**PLANO DE ESTUDO**  
**[16/03/2020 a 27/03/2020]**

<b>Escola:</b>	E.B. 2,3 de Álvaro Velho	<b>Ano:</b>	5 <sup>th</sup>	<b>Turma:</b>	E
----------------	--------------------------	-------------	-----------------	---------------	---

<b>Disciplina:</b>	Inglês
--------------------	--------

<b>Conteúdos:</b>
Daily Routines
<b>Atividades:</b>
Students' book – pages 138; 90 (exercises A and B); 91 (exercise D); page 92 (exercises A, B and C) Workbook – page 42 Homework – page 31 (exercises A)
Other exercises - <a href="https://agendaweb.org/vocabulary/daily-routines-exercises.html">https://agendaweb.org/vocabulary/daily-routines-exercises.html</a>



**PLANO DE ESTUDO**  
**[16/03/2020 a 27/03/2020]**

<b>Escola:</b> E.B2.3 de Álvaro Velho	<b>Ano:</b> 5º	<b>Turma:</b> E
---------------------------------------	----------------	-----------------

<b>Disciplina:</b> Ciências Naturais
--------------------------------------

*As respostas às questões propostas são registadas no teu caderno de Ciências Naturais.*

**Conteúdos:**

A importância do meio na vida dos animais

**Atividades:**

<https://bit.ly/2WjTXLq>

Após a visualização do vídeo, consulta a página 6 do teu manual V2 e responde às questões.

1. Refere quais os ambientes em que vivem os animais?
2. Quais as adaptações dos animais ao meio em que vivem?

**Conteúdos:**

A importância do habitat na vida dos animais

**Atividades:**

<https://bit.ly/3d4SDSI>

Depois de ouvires o vídeo, consulta a página 6 do teu manual V2 e responde às questões.

1. Define habitat.
2. Qual a importância do habitat para os seres vivos.

**Conteúdos:**

A forma dos animais.

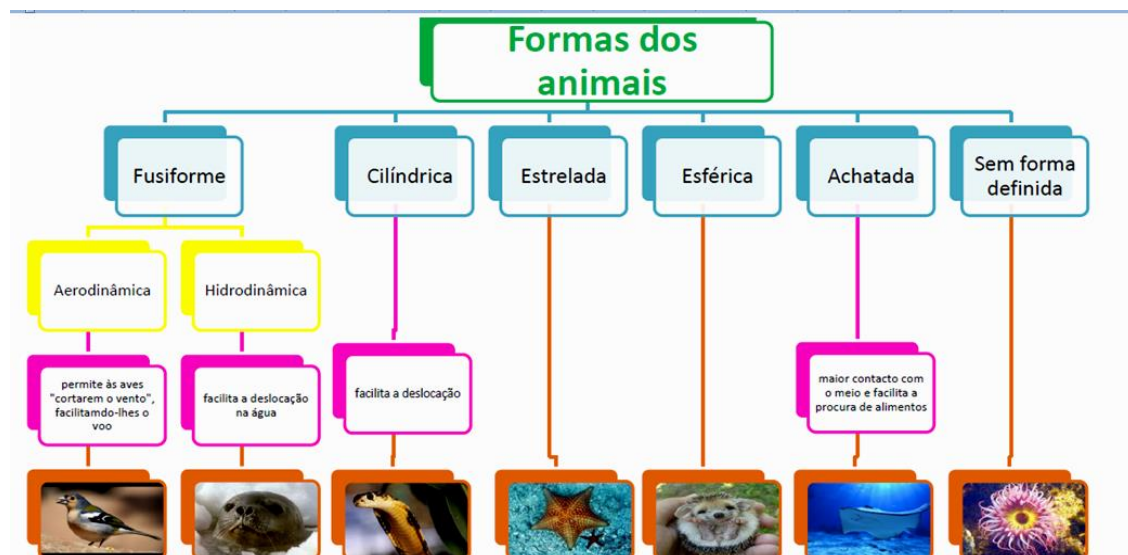
**Atividades:**

Tendo em conta a imagem anterior e a consulta a página 7 do teu manual V2 e responde às questões.

1. Qual a função da forma dos animais.
2. Refere os dois tipos que a forma fusiforme apresenta.

**Conteúdos:**

A simetria dos animais

**Atividades:**

### A simetria dos animais

A simetria é um aspeto importante da forma dos animais.  
 Os animais podem ter simetria bilateral, radial ou serem assimétricos.

<p><b>Simetria bilateral</b></p>  <p>Os vertebrados têm simetria bilateral.</p>	<p><b>Simetria radial</b></p>  <p>A estrela-do-mar e o ouriço-do-mar têm simetria radial.</p>	<p><b>Assimetria</b></p>  <p>Os corais e as esponjas não apresentam simetria.</p>
--	--	---

Tendo em conta a imagem anterior e a consulta a página 7 do teu manual V2 e responde às questões.

1. Refere o tipo de simetria que o corpo do Homem tem?
2. Dá exemplo de outro animal que apresente simetria radial?

**Conteúdos:**

Revestimento dos vertebrados

**Atividades:**

<https://bit.ly/2TSTz55>

Depois de ouvires o vídeo, consulta as páginas 9,10, e 11 do teu manual V2 e responde às questões.

1. O que entendes por revestimento?
2. Qual a função da pele nua nos anfíbios?
3. Faz um esquema das escamas dos peixes.
  - 3.1. Refere a sua função.
4. Refere duas diferenças entre as escamas dos peixes e a dos répteis.
5. Quais as funções do revestimento das aves?
6. Faz um esquema de uma ave e legenda-o com o tipo de penas (figura 17 página 11)
7. Quais as funções do revestimento de pele com pelos.
8. Qual é a camada da pele na qual os pelos têm origem?

**Conteúdos:**

Revestimento dos invertebrados

**Atividades:**

<https://bit.ly/2TWTUDP>



Depois de ouvires o vídeo, consulta a página 12 do teu manual V2 e responde às questões.

1. Quais os tipos de revestimento dos animais invertebrados?
2. Alguns animais invertebrados apresentam revestimento de cutícula.
  - 2.1. Quais as suas funções?
3. Refere as funções que o revestimento de quitina tem.
4. Refere as funções do revestimento dos animais invertebrados que possuem carapaça?
5. Desenha uma concha bivalve e uma concha univalve.
6. Quais as funções deste tipo de revestimento?
7. O ouriço-do-mar possui espinhos
  - 7.1. Quais as suas funções.
8. Alguns animais sofrem mudas? Justifica.
  - 8.1. Dá dois exemplos de animais que sofrem mudas

Deves concluir o plano de estudo até ao dia 24 de março e enviar os exercícios realizados para o seguinte email: [purificacaogarrido@gmail.com](mailto:purificacaogarrido@gmail.com)



**PLANO DE ESTUDO**  
**[16/03/2020 a 27/03/2020]**

<b>Escola:</b> E.B. 2,3 de Álvaro Velho	<b>Ano:</b> 5.º	<b>Turma:</b> E
---	-----------------	-----------------

<b>Disciplina:</b> HGP
------------------------

<b>Conteúdos: Portugal nos séculos XIII e XIV</b>
<b>Atividades: <u>Ficha formativa</u> com consulta das pp. 100-105 do manual.</b>
Anexo 1 – Ficha formativa Registar as respostas numa folha à parte.
<b>Conteúdos: Portugal nos séculos XIII e XIV</b>
As principais atividades económicas nos séculos XIII e XIV
<b>Atividades: <u>realização dos exercícios</u> das páginas 101, 103, 104 e 105, no caderno diário.</b>
<b>Conteúdos: Portugal nos séculos XIII e XIV</b>
<b>Aspetos da sociedade portuguesa nos séculos XIII e XIV -</b> <a href="https://lmsev.escolavirtual.pt/resource/show/3986944/lesson">https://lmsev.escolavirtual.pt/resource/show/3986944/lesson</a>
<b>Atividades: <u>Pesquisa</u> profissões e atividades económicas medievais (séculos XIII e XIV) relacionadas com a região de Setúbal e os seus aproveitamentos económicos.</b>
Redige um <b>trabalho individual</b> , em formato <i>word</i> , de <b>2 folhas (4 páginas) no máximo</b> , à exceção da capa (v. desenho), com o resultado da pesquisa. O tipo de letra deve ser “calibri 12”. Sites de pesquisa: <a href="https://pt.wikipedia.org/wiki/Set%C3%BAbal">https://pt.wikipedia.org/wiki/Set%C3%BAbal</a> <a href="https://pt.wikipedia.org/wiki/Barreiro">https://pt.wikipedia.org/wiki/Barreiro</a> <a href="http://atividadeseconomicasdesetubal.blogspot.com/2011/01/atividades-economicas-de-setubal.html">http://atividadeseconomicasdesetubal.blogspot.com/2011/01/atividades-economicas-de-setubal.html</a>
<b>Conteúdos: Portugal nos séculos XIII e XIV</b>
<b>Aspetos da sociedade portuguesa nos séculos XIII e XIV</b>
<b>Atividades: ficha formativa em anexo com consulta das pp. 106-115 do manual</b>
<b>Conteúdos: Portugal nos séculos XIII e XIV</b>
O século XIV europeu
<b>Atividades: realização das atividades das páginas 126 e 127 do manual.</b>
<a href="https://ensina.rtp.pt/artigo/d-afonso-iv-testemunha-da-peste-negra/">https://ensina.rtp.pt/artigo/d-afonso-iv-testemunha-da-peste-negra/</a>

**Nota:** para além das atividades aqui propostas, os alunos devem também realizar os t.p.c. marcados na última aula.



**AGRUPAMENTO DE ESCOLAS DE ÁLVARO VELHO**

ESCOLA BÁSICA DO 2º E 3º CICLOS DE ÁLVARO VELHO  
ESCOLA EB1/JI N.1 LAVRADIO  
ESCOLA EB1/JI N.2 LAVRADIO  
ESCOLA EB1/JI DOS FIDALGUINHOS

**CAPA DO TRABALHO DE PESQUISA**

<p><b>AGRUPAMENTO DE ESCOLAS ÁLVARO VELHO</b></p> <p><b>HGP</b></p> <p><b>ATIVIDADES ECONÓMICAS/ PROFISSÕES MEDIEVAIS NA REGIÃO DE SETÚBAL</b></p> <p><b>NOME DO ALUNO, ANO, N.º, TURMA</b></p> <p><b>ANO LETIVO 2019/2020</b></p>
--

FICHA FORMATIVA

A SOCIEDADE PORTUGUESA DOS SÉCULOS XIII E XIV

Data: \_\_/\_\_/\_\_

Nome: \_\_\_\_\_ N.º \_\_\_\_\_ Turma: \_\_\_\_\_

**1. Na resposta a cada um dos itens, assinala com um X as opções corretas. Observa o exemplo.**

**1.1. A sociedade portuguesa do século XIII estava dividida em três grupos sociais:**

- ricos, pobres e escravos.
- nobreza, clero e povo.
- burguesia, comerciantes e família real.



**2.1. Os grupos sociais privilegiados eram:**

- a nobreza e a burguesia.  os ricos e os nobres.  a nobreza e o clero.

**2.2. Alguns dos privilégios do clero e da nobreza eram:**

- não pagar impostos.
- pagar elevados impostos ao rei.
- possuir grandes propriedades
- receber doações do rei.

**2.3. As principais funções do clero eram...**

- rezar.
- combater ao lado do rei.
- copiar livros.
- prestar cuidados de saúde aos pobres.
- aplicar a justiça nas suas terras.

**2.4. Completa a frase.**

O clero estava dividido em clero \_\_\_\_\_, que vivia nos mosteiros ou \_\_\_\_\_, e em clero \_\_\_\_\_, que vivia junto das populações. Este grupo social era muito respeitado uma vez que era o único que sabia \_\_\_\_\_ e \_\_\_\_\_. Os monges organizavam o seu dia em função de um conjunto de obrigações que estabeleciam os seus horários e as diferentes tarefas, isto é, seguiam a \_\_\_\_\_.

**2.5. As ordens religiosas podiam ser de dois tipos:**

\_\_\_ as ordens religiosa e militares, cujos membros permaneciam enclausurados nos mosteiros a rezar pelo sucesso das batalhas.

\_\_\_ as ordens religiosas monásticas, cujos membros permaneciam enclausurados nos mosteiros seguindo a regra.

\_\_\_as ordens religiosas militares, cujos membros se dedicavam à defesa, à conquista e ao povoamento do território.

**2.6. Nos mosteiros, existiam vários espaços nos quais os monges iam realizando as atividades diárias. Associa as afirmações presentes na coluna A às palavras da coluna B. Observa o exemplo.**

Coluna A	
1 – Assistiam à missa.	F
2 – Ao ar livre, aproveitavam para rezar e ler.	
3 – Cultivavam os legumes para consumo no mosteiro.	
4 – Cuidavam dos doentes.	
5 – Reuniam-se para as refeições.	
6 – Faziam a cópia dos livros antigos.	

Coluna B
A - Claustro
B - Refeitório
C – Enfermaria
D – Horta
E – Biblioteca
F – Igreja

**2.7. As principais funções da nobreza eram...**

\_\_\_ combater.

\_\_\_ aplicar a justiça nas suas terras.

\_\_\_ fornecer alimentos aos pobres.

**2.8. Às terras doadas pelo rei aos membros do clero e da nobreza dava-se o nome de...**

\_\_\_mansos. \_\_\_reserva. \_\_\_senhorio.

**2.9. As propriedades dos senhores estavam organizadas em duas áreas. Identifica-as.**

## AGRUPAMENTO DE ESCOLAS DE ÁLVARO VELHO

A reserva, onde se localizavam os terrenos explorados diretamente pelos camponeses e a aldeia.

A reserva, onde se situava o castelo ou a casa senhorial, a floresta, o lagar e o forno.

O manso, onde ficava o castelo e a floresta.

O manso, onde se situavam os terrenos explorados diretamente pelos camponeses e a aldeia.

### **2.10. O povo dedicava-se a muitas atividades, das quais dependia a economia do Reino. Identifica-as.**

Trabalhavam nas terras dos senhores.

Aplicavam a justiça aos senhores.

Dedicavam-se à agricultura.

Dedicavam-se à pastorícia.

Trabalhavam no artesanato.

Administravam as terras nas quais trabalhavam.



### **2.11. O povo pertencia ao grupo dos ...**

privilegiados, porque eram livres.

não privilegiados, porque tinham muitas obrigações e nenhuns direitos.

### **2.12. O povo era um grupo social constituído por:**

camponeses, pescadores, artesãos e pequenos comerciantes.

camponeses, pescadores, monges, cavaleiros e pequenos comerciantes.



## AGRUPAMENTO DE ESCOLAS DE ÁLVARO VELHO

ESCOLA BÁSICA DO 2º E 3º CICLOS DE ÁLVARO VELHO

ESCOLA EB1/JI N.1 LAVRADIO

ESCOLA EB1/JI N.2 LAVRADIO

ESCOLA EB1/JI FIDALGUINHOS

**ANO LETIVO 2019/2020**

Nome _____	Nº _____
Data _____	
Apreciação _____ Professora: <i>Maria da Conceição Nunes</i>	Encarregado(a) de Educação: _____

### FICHA FORMATIVA

### PORTUGAL NOS SÉCULOS XIII E XIV

*pp. 100-105 (Manual)*



- ❖ Reis da reconquista cristã: D. Afonso Henriques; D. Sancho I; D. Afonso II; D. Sancho II; D. Afonso III.
- ❖ Durante a Reconquista Portugal teve de ser:
  - ✓ Povoado;
  - ✓ Administrado/governado;
  - ✓ Desenvolvido (atividades económicas).
- ❖ À medida que a reconquista do território avançava (terminou em 1249 com D. Afonso III a conquistar Silves e Faro), ia-se povoando e desenvolvendo as atividades económicas.
- ❖ Assim:
  - Litoral – pesca (marítima e fluvial) e a salicultura;
  - Interior – agricultura, criação de gado/pastorícia, silvicultura (cortiça, madeira, mel, cera, frutos silvestres)



Principal atividade económica → muito dependente do tempo: mau tempo (anos de seca e/ou de grandes chuvas) = maus anos agrícolas = fome e epidemias



Pouco produtiva, mal trabalhada e adubada

- Artesanato (ver imagens) – trabalho manual com ferramentas simples e matérias – primas da natureza, feito por artesãos ou mesteiros, principalmente nas cidades devido ao comércio;
- comércio

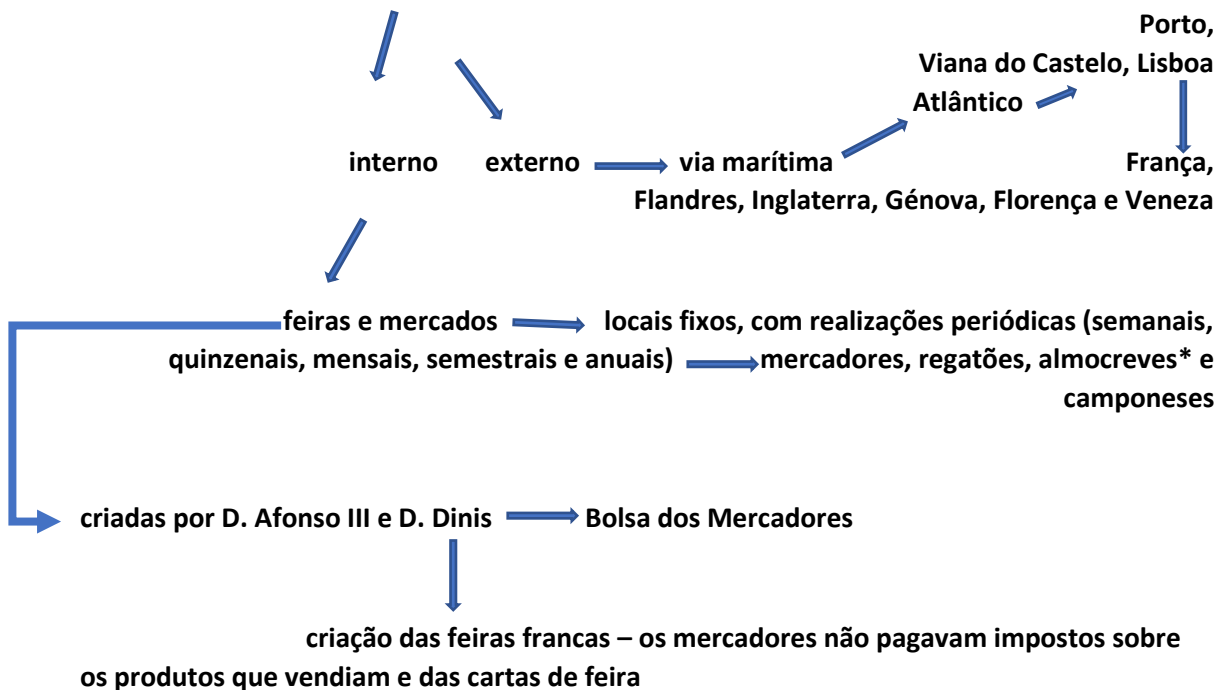

(\*) Comerciantes que andavam de terra em terra, montados nos seus burros ou mulas, vendendo produtos e dando notícias.

Porto – Centro de comércio muito importante e próspero

Lisboa – Maior centro de comércio externo do país.

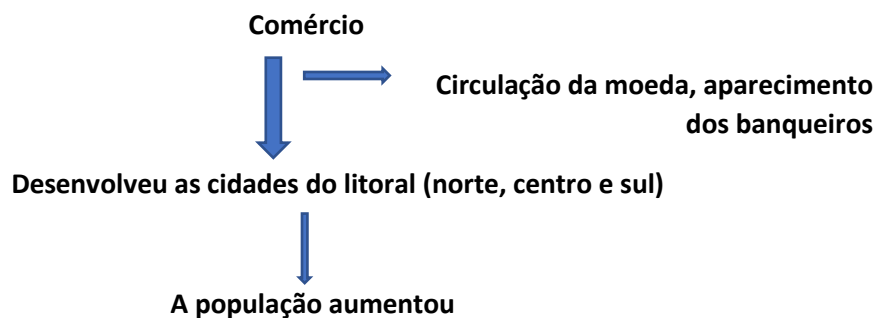

### Questões

1. Identifica as atividades económicas que vês nas imagens.
2. Durante a Reconquista, o que é que aconteceu ao território?
3. Caracteriza a principal atividade económica.
4. Que tipo de comércio existia?
5. O que eram as feiras e os mercados?
6. Explica o que eram as feiras francas.
7. Portugal fazia comércio externo com que cidades?
8. Identifica as consequências do desenvolvimento do comércio.



**PLANO DE ESTUDO**  
**[16/03/2020 a 27/03/2020]**

<b>Escola:</b>	E.B. 2,3 de Álvaro Velho	<b>Ano:</b>	5º	<b>Turma:</b>	E
----------------	--------------------------	-------------	----	---------------	---

<b>Disciplina:</b>	<b>Educação Tecnológica</b>
--------------------	-----------------------------

<b>Conteúdos:</b>
-------------------

O que é a comunicação tecnológica

<b>Atividades:</b>
--------------------

Ver as apresentações, responder ao questionário e realizar as tarefas propostas.

Consultar anexo 2 e Resumo Questionário e Tarefas

<b>Conteúdos:</b>
-------------------

Como comunicamos tecnologia

<b>Atividades:</b>
--------------------

Ver as apresentações, responder ao questionário e realizar as tarefas propostas.

Consultar anexo 2 e Resumo Questionário e Tarefas

<b>Conteúdos:</b>
-------------------

Quero saber comunicar tecnologia

<b>Atividades:</b>
--------------------

Ver as apresentações, responder ao questionário e realizar as tarefas propostas.

Consultar anexo 3 e Resumo Questionário e Tarefas

<b>Conteúdos:</b>
-------------------

--

<b>Atividades:</b>
--------------------

--

--

<b>Conteúdos:</b>
-------------------

--

<b>Atividades:</b>
--------------------

--

--



O que é a comunicação tecnológica?

O que é a comunicação tecnológica?

## Vocabulário tecnológico

As tecnologias de comunicação dizem respeito aos meios ou equipamentos usados para comunicar, como por exemplo, a internet, o telefone, o *smartphone*, o computador ou o *tablet*.

Comunicar em tecnologia significa, por exemplo, explicar como se fabricam estes objetos tecnológicos, identificar os elementos que os constituem ou mostrar como evoluíram ao longo do tempo.





O que é a comunicação tecnológica?

## Vocabulário tecnológico

Assim, neste tipo de comunicação é **necessário dominar o vocabulário específico** da área tecnológica em que nos queremos exprimir.

Desta forma, **é possível dar e receber informações rigorosas** sobre os objetos tecnológicos, as suas **características**, o seu **funcionamento** ou as suas **instruções de utilização**.



O que é a comunicação tecnológica?

## Vocabulário tecnológico

Rodas, quadro, selim, garfo, guidador ou corrente são partes de uma bicicleta.

Se pretendermos comprar uma bicicleta, devemos ter em conta, por exemplo, a espessura das rodas ou a leveza do quadro: rodas mais leves têm menor aderência, mas permitem maior velocidade; um quadro mais robusto é mais pesado, mas não se parte facilmente.





O que é a comunicação tecnológica?

## Vocabulário tecnológico

Em caso de avaria, devemos **ser capazes de explicar com o vocabulário adequado** o que ocorreu ou que parte da bicicleta não está a funcionar bem:

«**Estava a pedalar e a corrente saltou!**»

«**Penso que os travões traseiros estão desafinados!**».

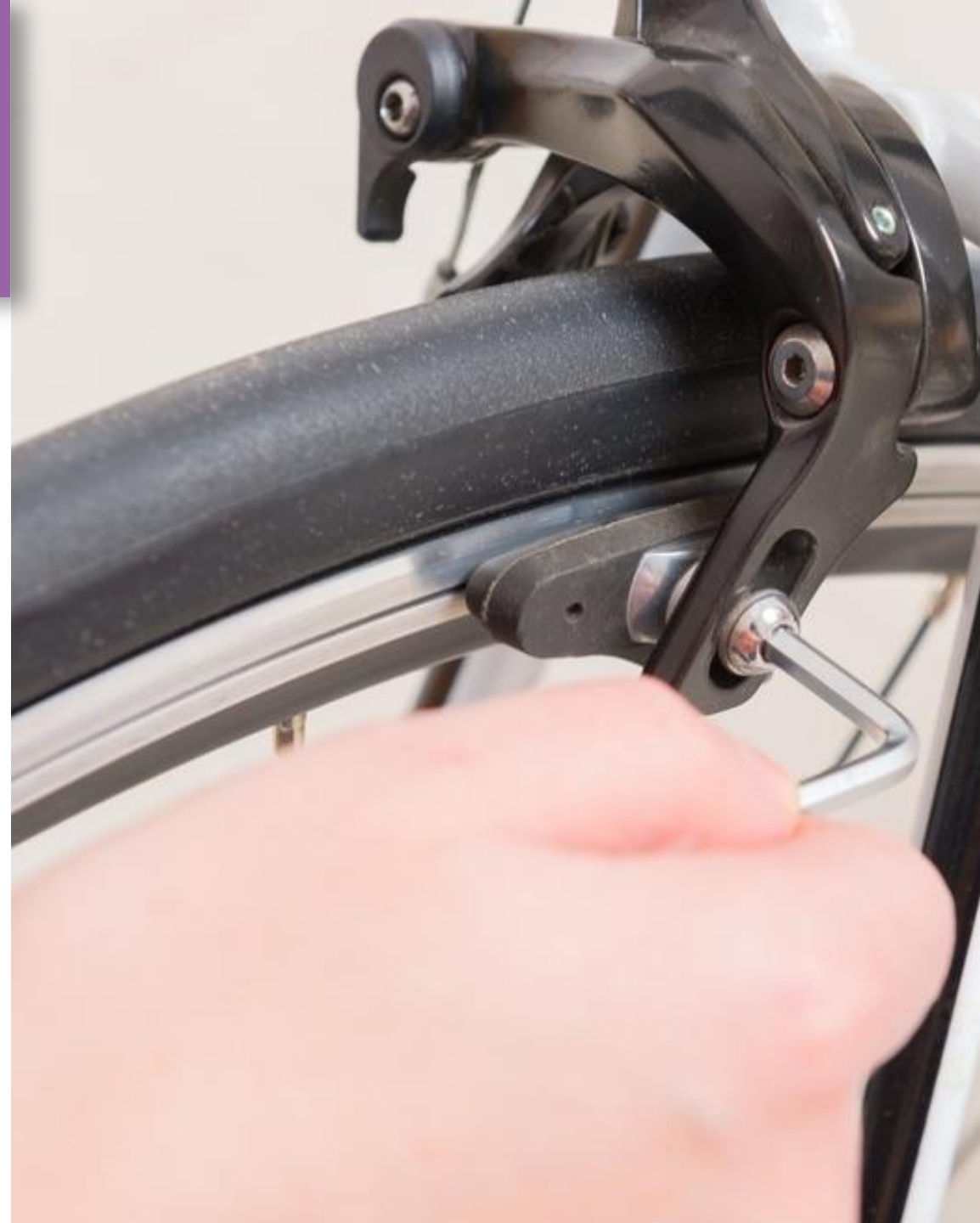



O que é a comunicação tecnológica?

## Instruções e esquemas

Além do vocabulário tecnológico, a comunicação tecnológica é feita muitas vezes através de **instruções escritas ou de esquemas gráficos.**

**Interpretar estas instruções ou esquemas é essencial** para quem utiliza compreenda a informação que lhe é transmitida por parte do fabricante.

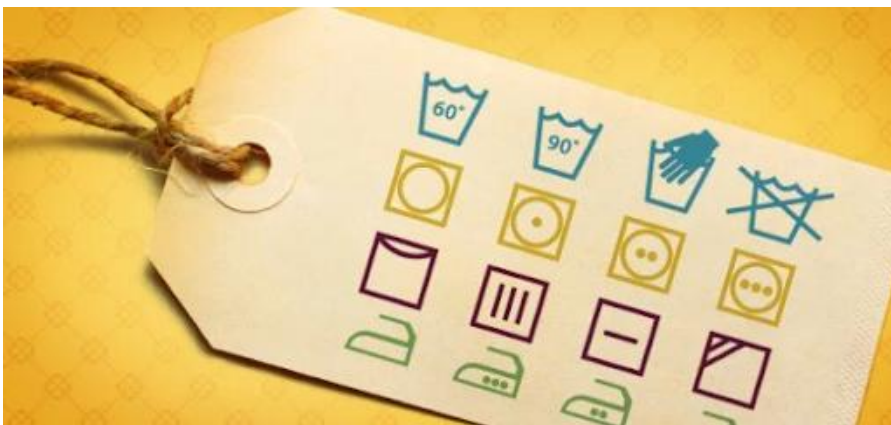

O que é a comunicação tecnológica?

## Instruções e esquemas

Provavelmente já enviaste um e-mail, mas talvez nunca tenhas explicado a alguém como fazê-lo. Agora, imagina que terias de descrever, passo a passo, o envio de um *e-mail* sob a forma de instruções escritas.

Uma vez aberta a caixa de entrada do *e-mail*, procure um botão com o texto *Escrever* ou *Novo e-mail* e clique.



Finalmente, escreva o endereço do destinatário, o assunto e o conteúdo do *e-mail* nos espaços respetivos.



Por fim, clique em *Enviar* ».

O que é a comunicação tecnológica?

## Instruções e esquemas

A informação tecnológica também pode ser transmitida em forma de um esquema gráfico.

É muito comum encontrar este tipo de linguagem em manuais de instruções de uso ou de montagem, pois a visualização das instruções facilita a sua aplicação.

Por exemplo como se insere um cartão SIM num telemóvel.

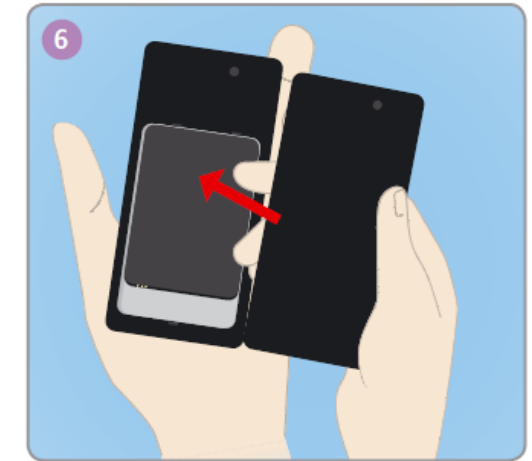
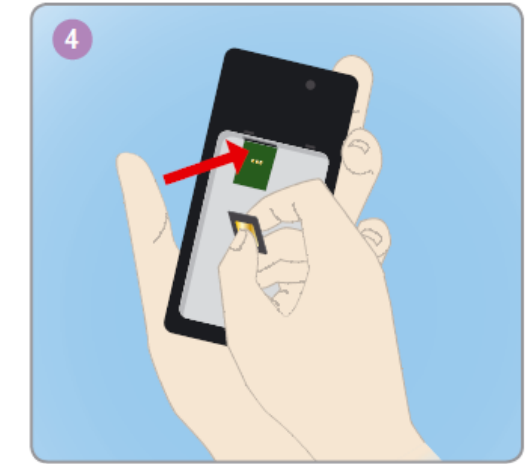
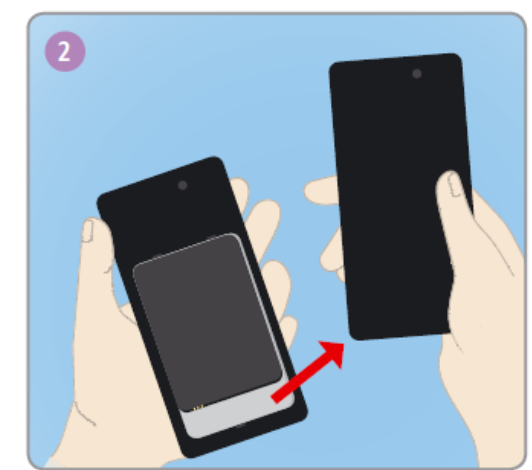





Como comunicamos tecnologia?

# Como comunicamos tecnologia? *organizar e ilustrar informação*

Imaginemos, por exemplo, um determinado projeto tecnológico em que a informação apresentada não é suficiente, faltando-lhe partes essenciais que assegurem a sua execução, ou em que a informação surge desordenada e de maneira pouco clara.

Nestes casos, a mensagem pode não ser compreendida.



# Como comunicamos tecnologia? *organizar e ilustrar informação*

Assim, para além de elaborarmos instruções simples e completas, devemos também ser capazes de desenhar e organizar a informação corretamente e, até mesmo, de ilustrar um conjunto de passos, tarefas ou operações.

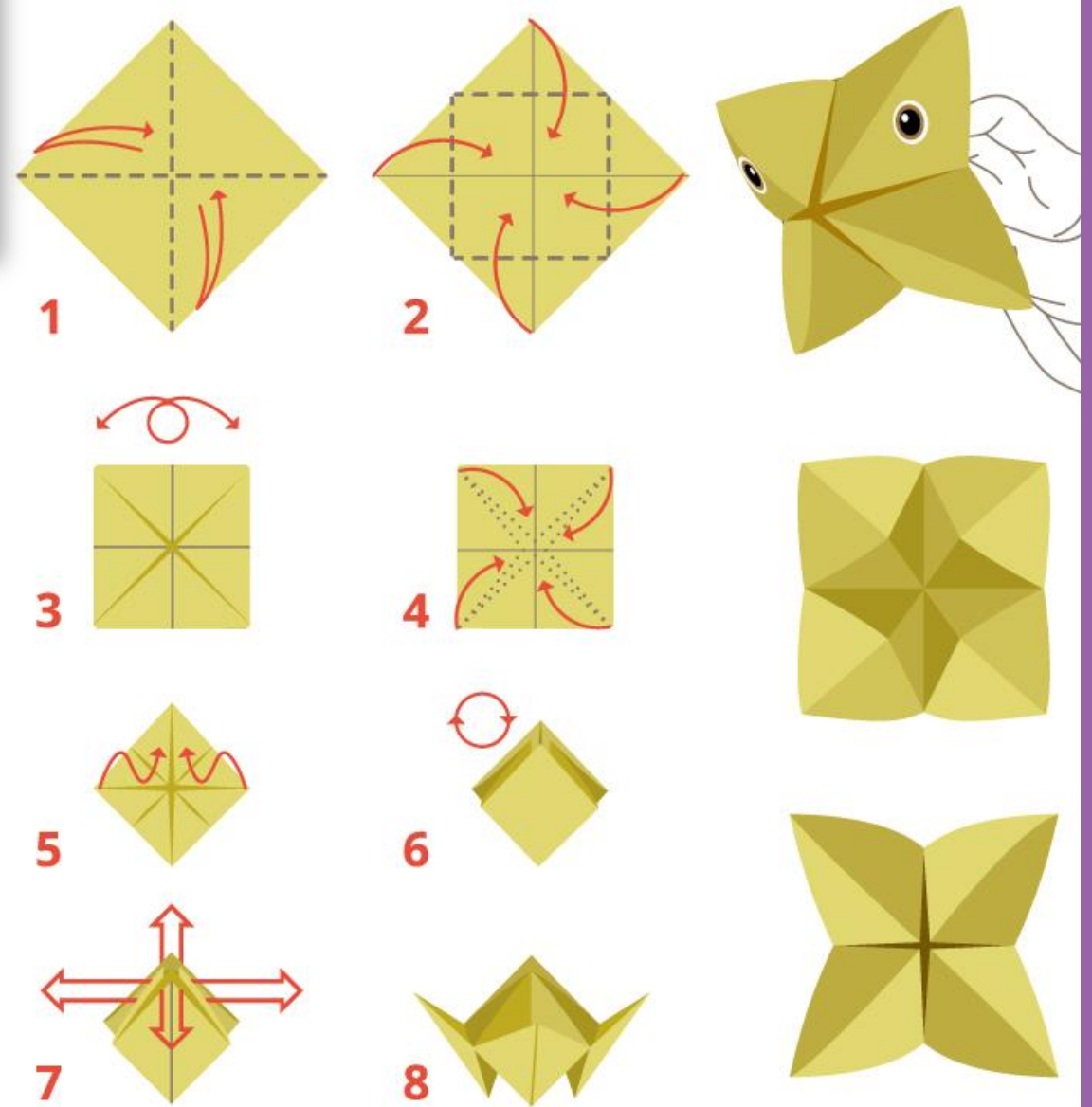



# Como comunicamos tecnologia? Sistemas, codificações e simbologias

Para transmitir informação técnica, podemos utilizar diferentes métodos de representação através do desenho.

Desenhar corretamente implica utilizar um **sistema discursivo** para transmitir informações. Essas informações são elaboradas ou codificadas através de regras próprias. E os **códigos** requerem o uso de **simbologia** técnica.

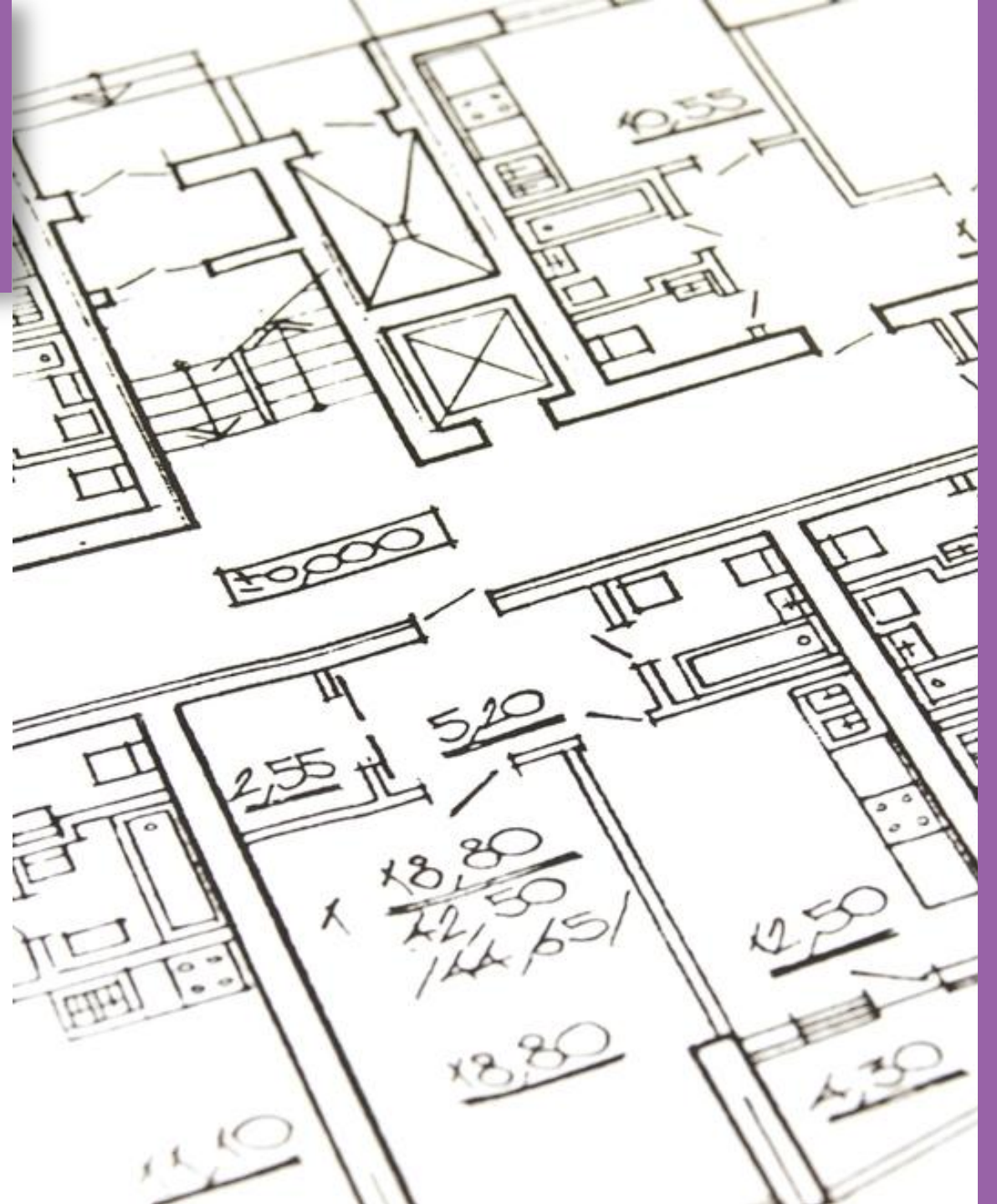

Como comunicamos tecnologia?

## Representação das vistas

Quando se trata de representar uma peça ou um objeto tridimensional, devemos considerar um sistema de representação de três planos ou vistas.

À vista ou plano frontal e lateral podemos chamar **alçados**. À vista de cima chamamos **planta**

**plano frontal ou alçado principal** 1 e 2

**plano lateral ou alçado lateral** 7

**plano superior ou planta** 3, 4, 5 e 6

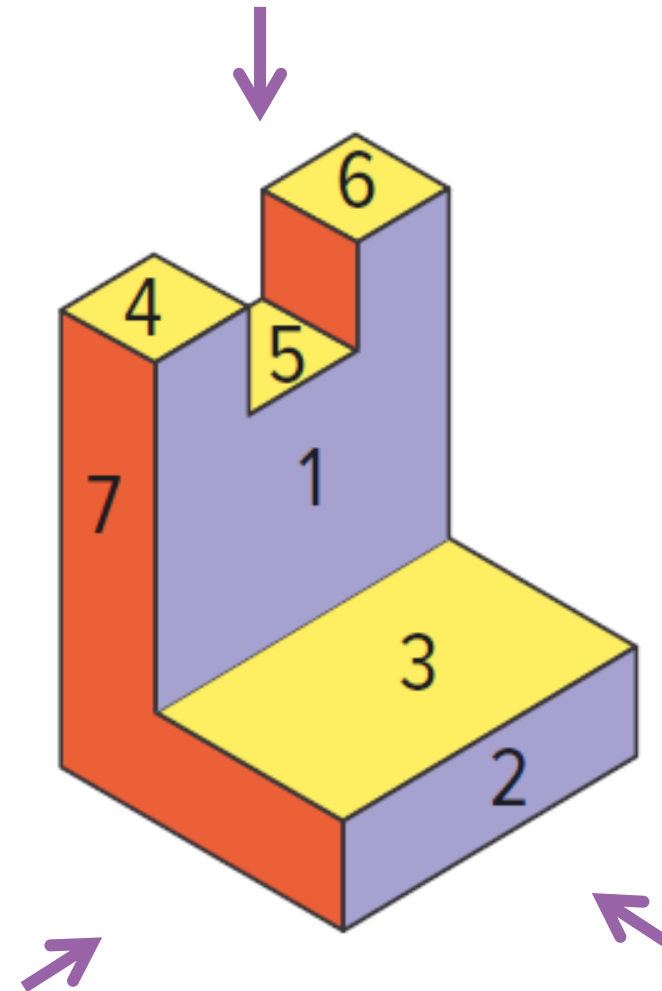



# Como comunicamos tecnologia?

## Representação das vistas

Cada plano de representação corresponde a uma vista:

- o **plano frontal**, que é quando te colocas de frente perante o objeto, é o **alçado principal**;
- o **plano lateral**, que é quando o objeto está colocado de lado, é o **alçado lateral**;
- o **plano superior**, que é quando vês o objeto a partir de cima, é a **planta** (**vista de cima**).

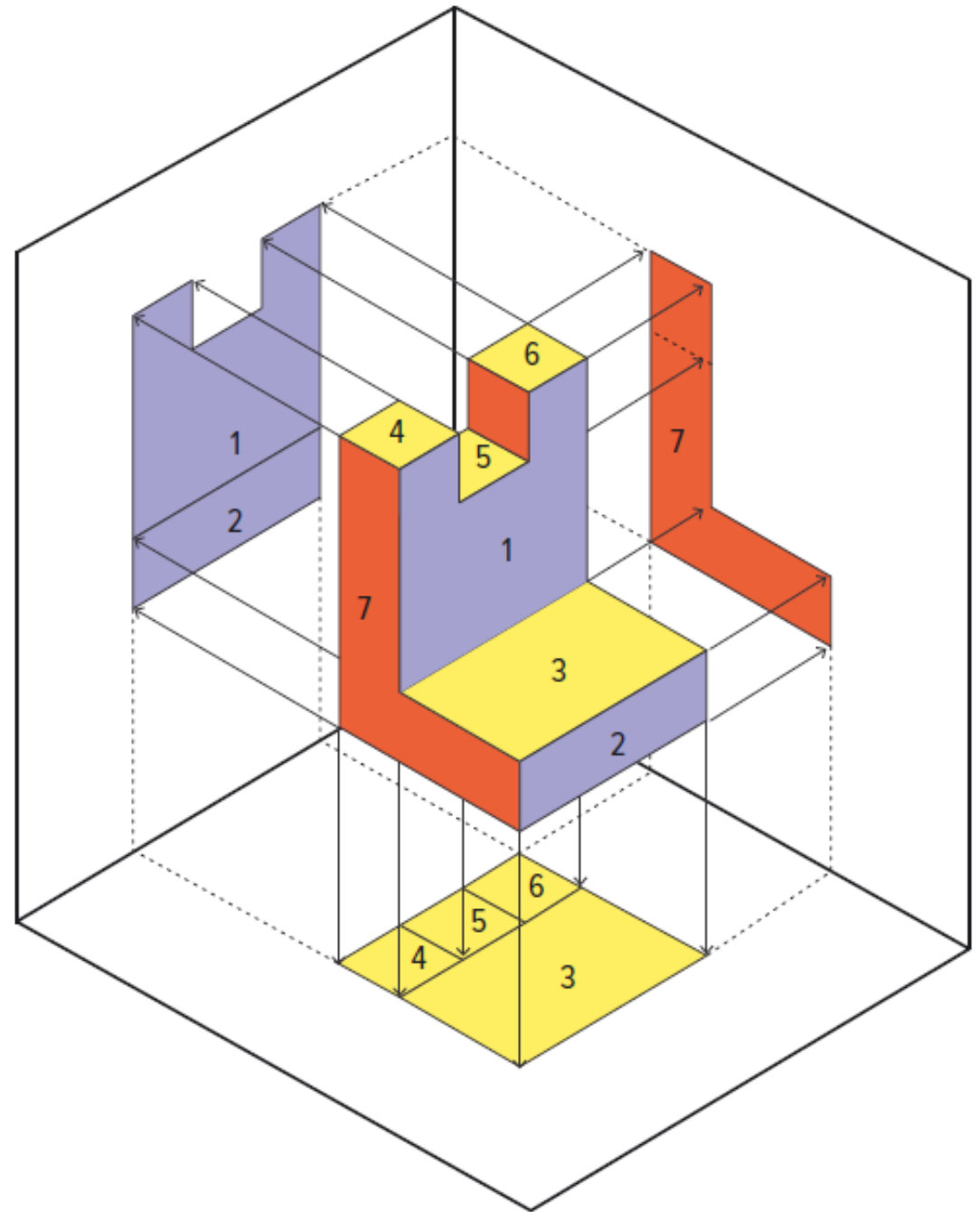

Como comunicamos tecnologia?

## Representação das vistas

Tenta compreender este exemplo...

O **alçado principal**, que é o que está virado para nós quando estamos posicionados de frente para objeto

Os outros são os **alçados laterais** (direito e esquerdo) e a **Planta** é a vista superior

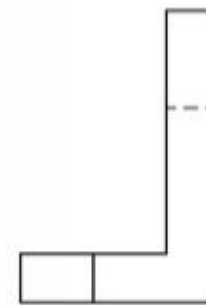
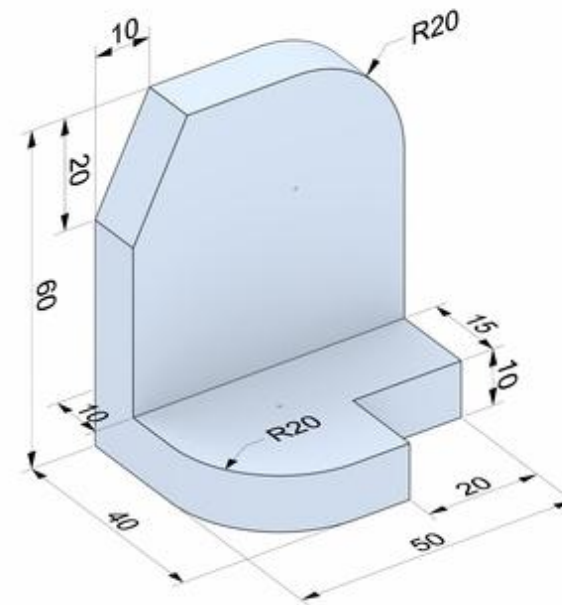

Alçado lateral

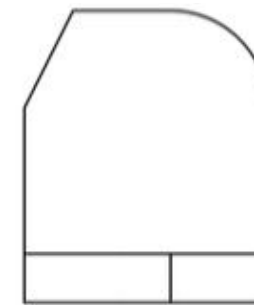

Alçado frontal ou principal

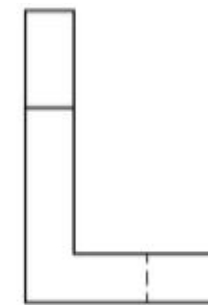

Alçado lateral

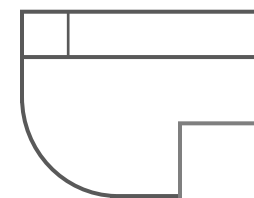

Planta, vista superior

Como comunicamos tecnologia?

# Escalas

A **escala** é outra ferramenta importante para tornar a comunicação tecnológica eficiente.

A escala permite-nos relacionar o objeto real com a sua representação e tamanho no desenho, sem que haja alteração das suas formas e proporções, mas apenas do seu tamanho.

Se o objeto couber na folha onde o vamos representar, a sua representação faz-se em tamanho real (1:1), ou seja, 1 cm no desenho corresponde a 1 cm na realidade.

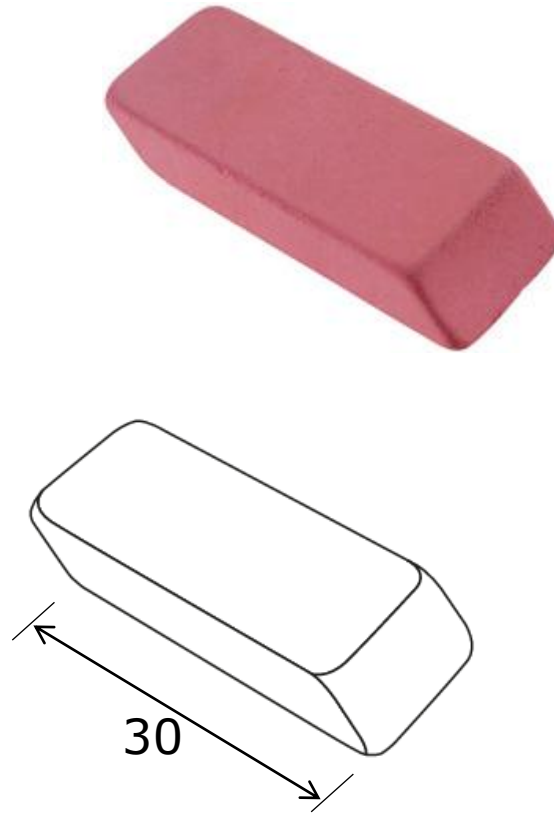

Como comunicamos tecnologia?

# Escalas

Quando o objeto a representar é muito grande, utiliza-se uma escala de redução, como, por exemplo, 1:2, em que 1 cm no desenho corresponde a 2 cm na realidade.

Quando o objeto a representar é muito pequeno, utiliza-se uma escala de ampliação, como, por exemplo, 2:1, em que 2 cm no desenho correspondem a 1 cm na realidade.

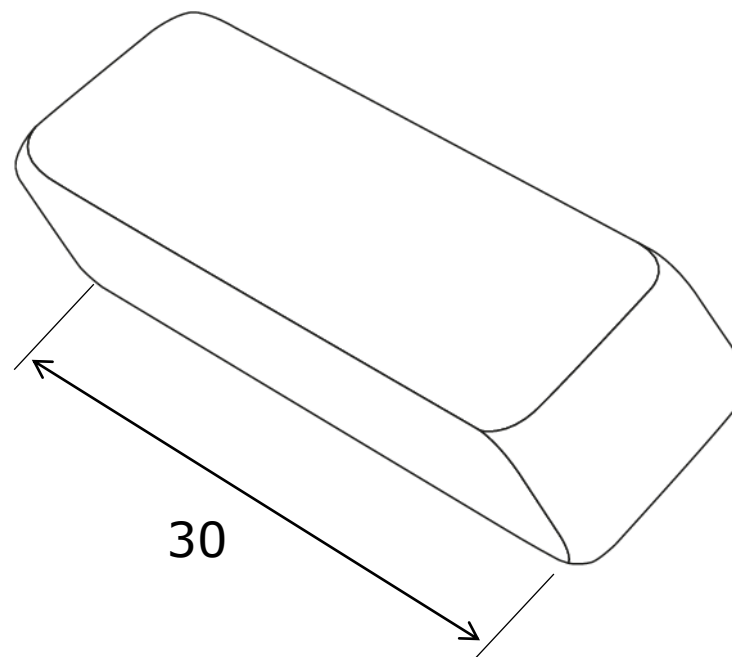
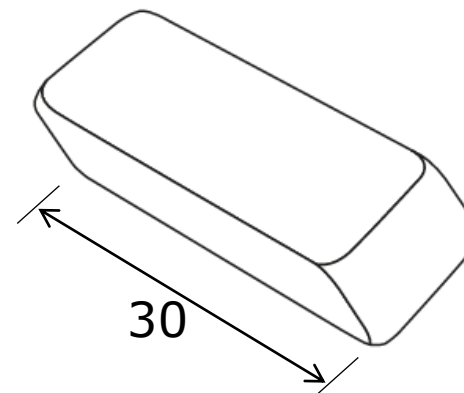



DISCURSO D5

Quero saber comunicar tecnologia



# Quero saber comunicar tecnologia

A comunicação tecnológica é o processo através do qual transmitimos informações e mensagens de natureza tecnológica.

## O que é o vocabulário tecnológico?

São os nomes das peças, dos processos e dos conceitos que compõem os projetos tecnológicos.

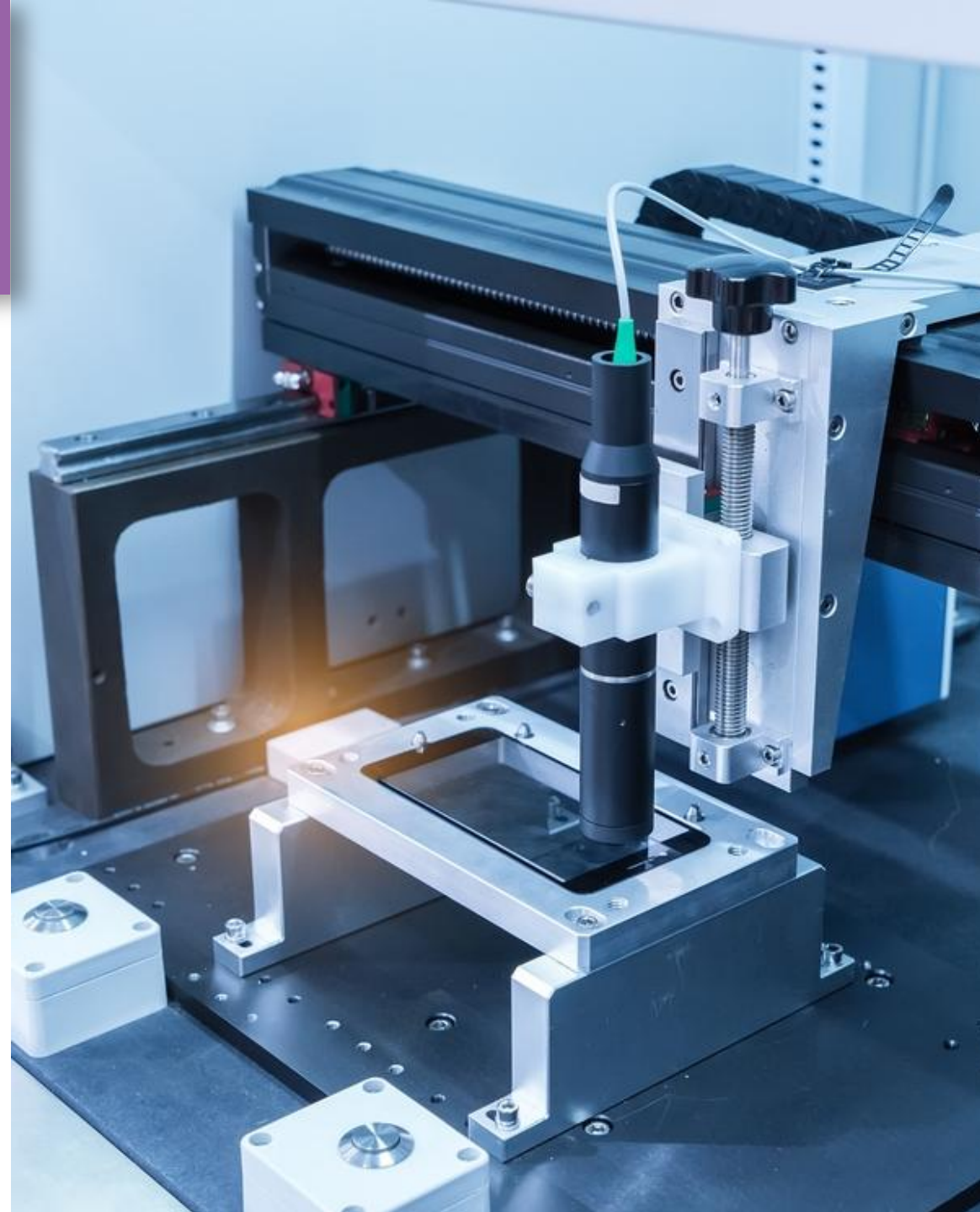



# Quero saber comunicar tecnologia

Comunicamos através de regras e segundo princípios técnicos.

Por que razão é importante saber organizar e ilustrar informação tecnológica?

É muito importante saber organizar e ilustrar informação tecnológica. Evita-se, assim, que os processos tecnológicos sejam mal executados ou não sejam concluídos por falta de informação.

-  → Não lavar.
-  → Lavagem manual.
-  → Lavagem manual ou por meio de máquinas.
-  → Lavagem reduzida na máquina.
-  → Lavar à temperatura máxima de 40°C.
-  → Lavar à temperatura máxima de 60°C.
-  → Lavar à temperatura máxima de 70°C.
-  → Lavar à temperatura máxima de 30°C; com centrifugação reduzida.
-  → Lavar à temperatura máxima de 40°C com centrifugação reduzida.
-  → Lavar à temperatura máxima de 40°C, centrifugação sem torções.

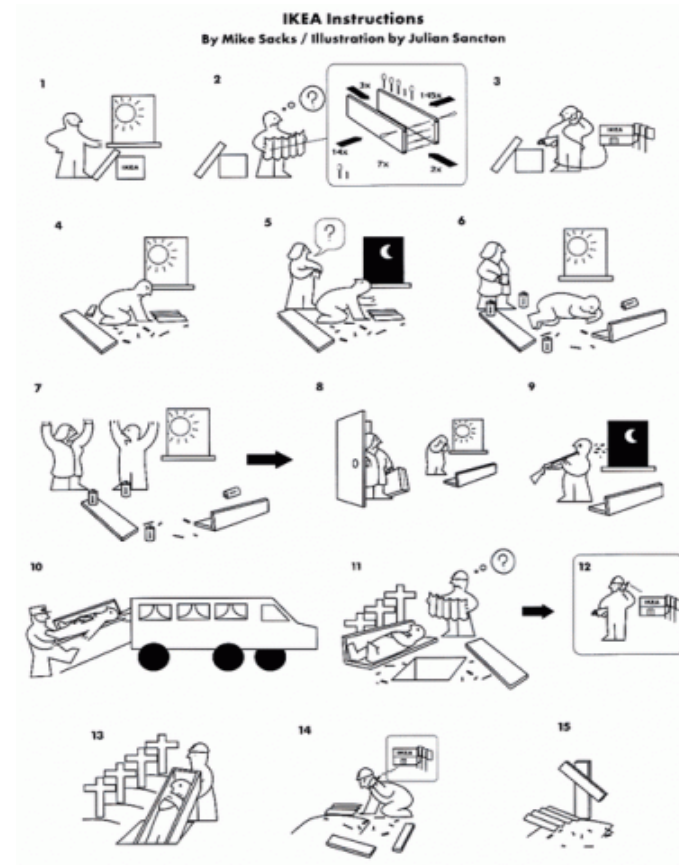



# Quero saber comunicar tecnologia

## O que são sistemas, codificações e simbologia?

**Sistemas** são formas gerais organizadas para apresentar informação (representação de vistas e perspectiva).

**Codificações** são regras específicas para elaborar as mensagens ou informações (escala, esquadria e legenda).

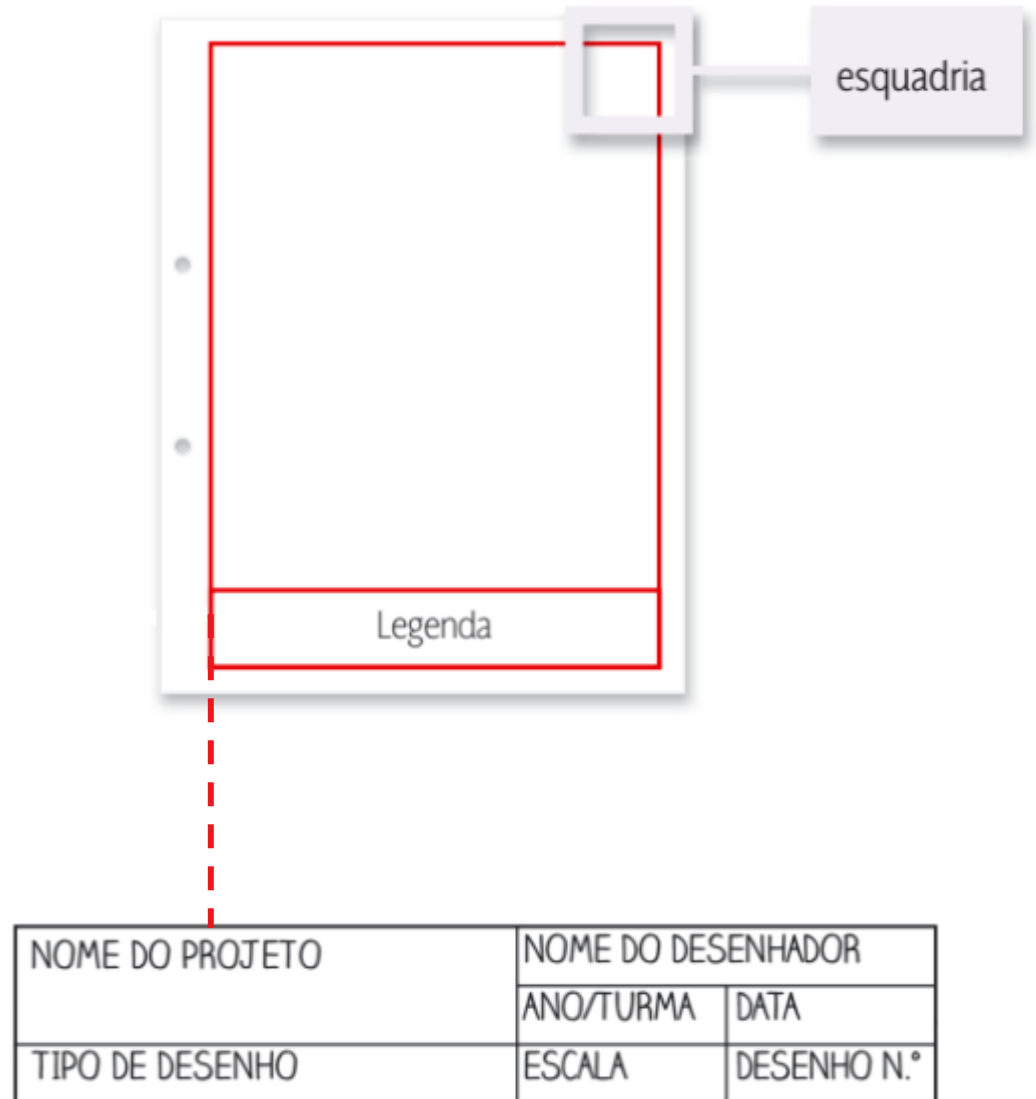

Para isso, deverás ter em conta o que já aprendeste:

**A comunicação tecnológica é o processo através do qual transmitimos informações e mensagens de natureza tecnológica.**

O que é o vocabulário tecnológico?

São os nomes das peças, dos processos e dos conceitos que compõem os projetos tecnológicos.

Para que servem as instruções e os esquemas?

Servem para transmitir aos utilizadores e fabricantes as informações necessárias à construção,

montagem ou utilização de determinado objeto técnico.

**Comunicamos através de regras e segundo princípios técnicos.**

Por que razão é importante saber organizar e ilustrar informação tecnológica?

É muito importante saber organizar e ilustrar informação tecnológica porque se evita que os processos tecnológicos sejam mal

executados ou não sejam concluídos.

O que são sistemas, codificações e simbologia?

**Sistemas** são formas gerais organizadas para apresentar informação (por exemplo, a representação de vistas e a perspetiva).

exemplo, a escala, a cotagem, a esquadria e a legenda).

**Codificações** são regras específicas para elaborar as mensagens ou informações (por

**Simbologia** é tudo aquilo que se representa e tem um significado próprio em determinado contexto (por exemplo, os tipos de linha).

... e não esqueças!

**Encadear acontecimentos**

Qualquer processo tecnológico é constituído por fases, etapas e partes diferentes. O sucesso de um processo tecnológico depende da correta organização e ligação entre esses momentos.

**Enumerar, caracterizar e registar**

A informação que queremos comunicar deve ser muito curta e simples e, ao mesmo tempo, precisa e complexa. O recetor da comunicação tecnológica deve sentir-se sempre esclarecido.

Nas questões 1 a 5, seleciona a única opção que completa a frase corretamente

1. O vocabulário tecnológico refere-se:

- a) aos nomes dos objetos próprios das tecnologias da comunicação.
- b) a termos específicos que permitem transmitir informações e mensagens de natureza tecnológica.
- c) aos diferentes tipos de materiais utilizados para fabricar objetos tecnológicos.
- d) ao tipo de discurso usado entre utilizadores de telemóveis.

2. Saber interpretar instruções e esquemas é importante para:

- a) assegurar o funcionamento correto dos objetos tecnológicos.
- b) acedermos à internet.
- c) carregarmos o telemóvel.
- d) assegurar que os objetos tecnológicos nunca avariaram.

3. Organizar e ilustrar informação tecnológica:

- a) garante maior eficiência dos objetos tecnológicos ao nível da utilização.
- b) melhora a produção de objetos tecnológicos e o desenvolvimento de projetos de tecnologia.
- c) gera mais lucros nos processos industriais.
- d) não é um problema do utilizador, mas apenas do fabricante.

4. Um exemplo de sistema discursivo é:

- a) um alçado.
- b) uma vista superior.
- c) a representação gráfica de vistas.
- d) uma linha de contorno.

5. A escala 2:1 é um exemplo de uma escala:

- a) gráfica e de ampliação.
- b) gráfica e de redução.
- c) numérica e de redução.
- d) numérica e de ampliação.



# TAREFA 1

Inventa um Robô e desenha com a técnica das vistas/alçados, inspira-te neste exemplo...



DISCURSO D5

## Aplico o que aprendi

Vou representar graficamente um robô

Material necessário:

- Lápis de grafite.
- Régua.
- Esquadro.
- Folha A3.
- Papel quadriculado.

1. Faz a representação gráfica simplificada de um projeto robótico. Deverás representar as vistas **frontal**, **superior** e **lateral** do teu robô.

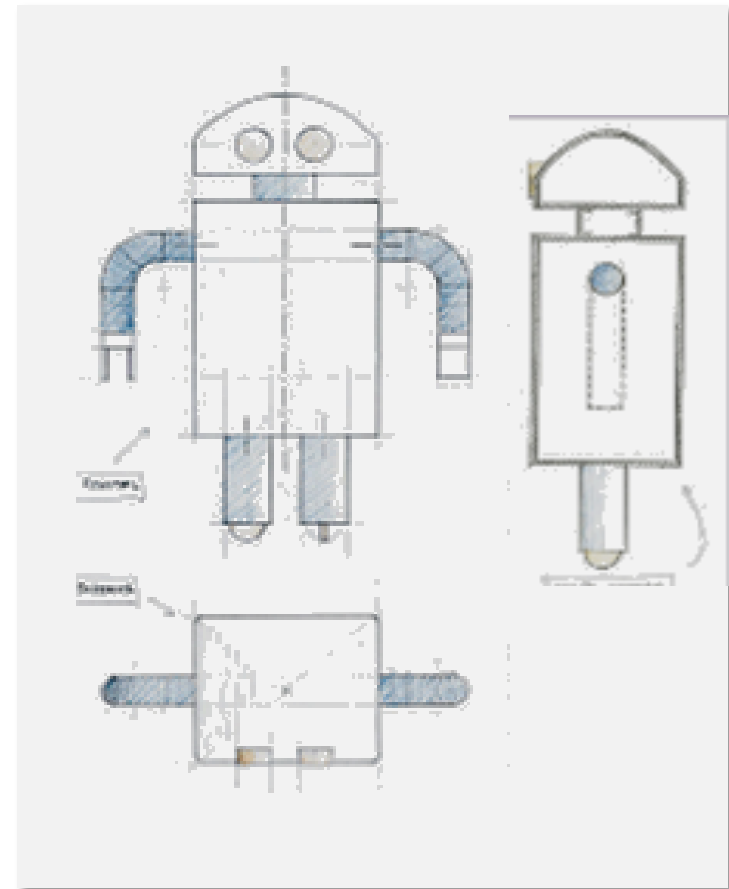

Fotografa o teu trabalho e envia para [rsequeira@alvarovelho.org](mailto:rsequeira@alvarovelho.org)

# TAREFA 2

## Pesquisa / procura em casa exemplos de informações técnicas

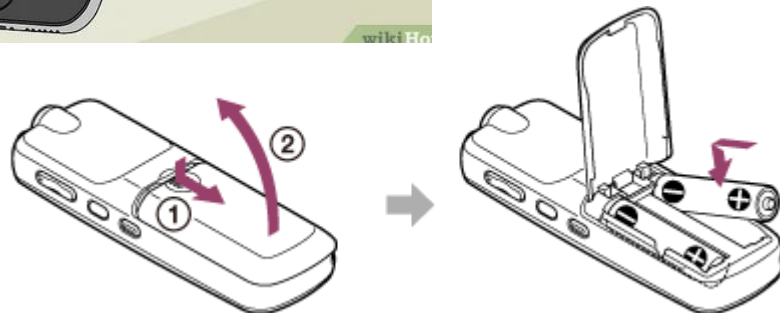
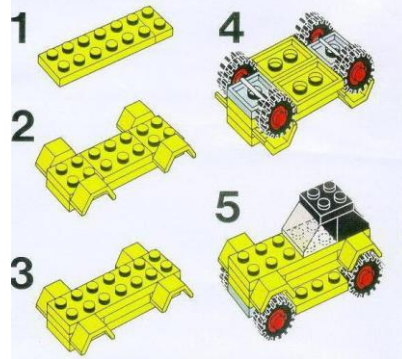

### GO-Box Guide

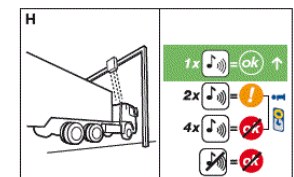
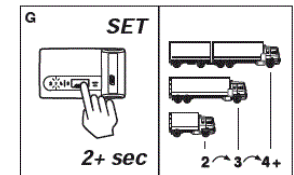
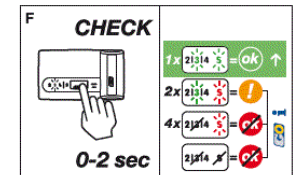
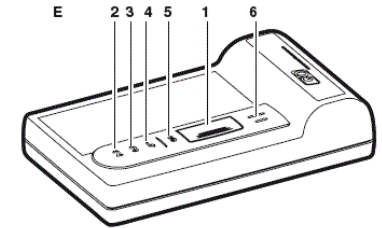
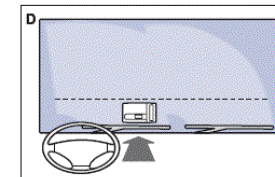
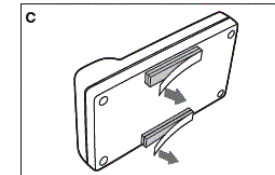
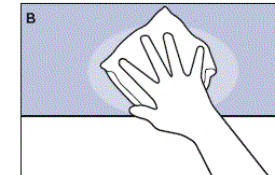
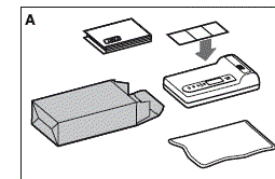

Fotografa os exemplos que encontrares e envia para [rsequeira@alvarovelho.org](mailto:rsequeira@alvarovelho.org)



**PLANO DE ESTUDO**  
**[16/03/2020 a 27/03/2020]**

<b>Escola:</b> E.B. 2,3 de Álvaro Velho	<b>Ano:</b> 5º	<b>Turma:</b> E
---	----------------	-----------------

<b>Disciplina:</b> Educação Visual
------------------------------------

<b>Conteúdos:</b>
Materiais riscadores - Lápis de grafite
<b>Atividades:</b>
Realizar um desenho de observação de uma “ <u>natureza morta</u> ” (pesquisar o que é uma <i>natureza morta</i> ) com lápis de diferentes durezas.
<b>Conteúdos:</b>
Materiais riscadores - Lápis de cor e ou Lápis de cera
<b>Atividades:</b>
Realizar um desenho de observação “ <u>o que eu vejo da minha janela</u> ” e pintar com lápis de cor e/ou cera
<b>Conteúdos:</b>
Elementos geométricos simples /Materiais riscadores - Marcadores/ canetas de feltro
<b>Atividades:</b>
Realizar um “ <u>desenho abstrato</u> ” só com Pontos e Linhas utilizando marcadores e/ ou canetas de feltro
<b>Conteúdos:</b>
Traçados geométricos simples - Linhas perpendiculares e linhas paralelas
<b>Atividades:</b>
Realizar um desenho “ <u>se os meus olhos estivessem no candeeiro do meu quarto</u> ” desenhar a planta do quarto (ver conteúdos do Plano de Estudo de ET)
<b>Conteúdos:</b>
Estrutura Modular - Módulo / Padrão
<b>Atividades:</b>
Desenha a estrutura modular dos azulejos que existem em tua casa, na cozinha ou na casa de banho. Recria outras organizações do módulo ( cria outros padrões) por ex. Translação ou Repetição, Simetria vertical e horizontal, Alternância e Rotação

**NOTA: Podes fotografar todos os trabalhos e enviar para [rsequeira@alvarovelho.org](mailto:rsequeira@alvarovelho.org)**



**PLANO DE ESTUDO**  
**[16/03/2020 a 27/03/2020]**

<b>Escola:</b>	EB 2, 3 de Álvaro Velho	<b>Ano:</b>	5.º	<b>Turma:</b>	E
<b>Disciplina:</b>	Educação Musical				

**Conteúdos: Altura (Escala de dó maior), Duração (mínima, semínima e colcheia)****Atividades: Consolidação de aprendizagens do tema “River of Dreams”**  
**Execução instrumental.****Preparação:**

Executa a escala de dó maior na tua flauta (descendente e ascendente para preparar na tua execução do tema trabalhado ao longo das últimas semanas).

Manual do Aluno

As oito notas que aprendeste na pauta e na flauta são estas:

Dó (grave) Ré Mi Fá Sol Lá Si Dó (agudo)

Fonte: Manual 100% música, 5.ºano, Texto Editora, pág.73

Tutorial: <https://www.youtube.com/watch?v=SJP8uaRGKEQ>

Entra na plataforma digital do manual tal como indicado na contracapa do teu manual

**PARA O ALUNO**

- Manual + Desdobrável + Loto Sonoro
- Caderno de Atividades
- 100% Orff (OFERTA)
- Recursos Áudio e Karaoques
- Apoio Internet [www.100-musica5.te.pt](http://www.100-musica5.te.pt)





VOLTAR AOS PROJETOS | INÍCIO | RECURSOS GRATUITOS ALUNO | RECURSOS DIGITAIS

# 100% Música@

Educação Musical - 5.º ano  
António Neves | David Amaral | Jorge Domingues

Textos

## Recursos gratuitos para o Aluno

Karaoke

App - YouTube

Áudios

Canal 100% Música@

Ativa a tua licença com o código existente no manual (caso não o tenhas feito anteriormente)

Segue os seguintes passos: Biblioteca/ Recursos Multimédia/ Unidade 4 / Selecciona o tema

**Clica no tema “River of Dreams”**

Manual do Aluno

Adventure of a lifetime (Instru... Pág. 56

Adventure of a lifetime (com g... Pág. 56

Adventure of a lifetime (com g... Pág. 56

https://www.youtube.com/wat... Pág. 56

Altura Pág. 57

Exclusivo para o professor

The river of dreams (instrumen... Pág. 57

The river of dreams (com gaita) Pág. 57

The river of dreams (K2s) Pág. 57

https://www.youtube.com/wat... Pág. 57

https://www.youtube.com/wat... Pág. 58

https://www.youtube.com/wat... Pág. 59

https://www.youtube.com/wat... Pág. 59

https://www.youtube.com/wat... Pág. 59

Canta-se o todo (instrumental) Pág. 60

Canta-se o todo (com gaita) Pág. 60

Exclusivo para o professor

Exclusivo para o professor

Exclusivo para o professor

(Caso tenhas dificuldades poderás ou não tenhas acesso poderás abrir o teu manual na página 57 e estudar sem fundo musical).

The image shows a digital music player interface. At the top, there are two staves of musical notation. The first staff, labeled 'A', is in 4/4 time and contains a sequence of notes: G4, A4, B4, C5, B4, A4, G4, F4, E4, D4, C4. The second staff, labeled 'B', is in 2/4 time and contains a sequence of notes: G4, A4, B4, C5, B4, A4, G4, F4, E4, D4, C4. Below the staves is a playback control bar with a progress indicator, volume control, and various playback buttons (play, stop, previous, next, repeat, shuffle). The progress bar shows the current position at 0:00 and the total duration at 2:03. The volume control is set to 100. The playback buttons include play, stop, previous, next, repeat, and shuffle. The progress bar also has markers for sections A and B.

Podes ainda visualizar a **versão original do tema**: [https://www.youtube.com/watch?v=hSq4B\\_zHqPM](https://www.youtube.com/watch?v=hSq4B_zHqPM)

**Atividades:**

- Pratica o tema várias vezes alterando o andamento até que domines bem.
- Liga-te aos teus colegas pelos meios disponíveis (telemóvel ou computador) e toquem em conjunto o tema;
- Tirem dúvidas, caso as tenham, com os colegas de turma e divirtam-se juntos (e em segurança).

**Não esquecer:**

- Anota as tuas dificuldades para que mais tarde as possas colocar ao professor!

**Atividade de extensão:**

- Constrói uma letra para o tema com duas partes (parte A e B) em português que se adeque ao tema em execução
- Anota-a para que mais tarde te lembres dela...

Dúvidas: envia email ao professor para [trabalhosdosmiudos@gmail.com](mailto:trabalhosdosmiudos@gmail.com)

Fonte recursos: Manual 100% música, 5.ºano, Texto Editora

**Conteúdos: Altura (Escala de dó maior), Duração (mínima, semínima e colcheia)**

**Atividades: Criação e experimentação musical**

### Preparação:

Executa a escala de dó maior na tua flauta (descente e ascendente para preparar na tua execução do tema trabalhado ao longo das últimas semanas).

Manual do Aluno

As oito notas que aprendeste na pauta e na flauta são estas:



Dó (grave) Ré Mi Fá Sol Lá Si Dó (agudo)

Fonte: Manual 100% música, 5.ºano, Texto Editora, pág.73

Tutorial: <https://www.youtube.com/watch?v=SJP8uaRGKEQ>

Recorda o tema que tocaste na última sessão.

Com base no tema explorado constrói a tua música.

### Regras:

- Escolhe o compasso quaternário (não te esqueças que tem 4 pulsações dentro de cada compasso);
- Constrói 8 compassos cada um com 4 pulsações ou múltiplos de 8 (ex. 16);
- Utiliza as figuras que conheces e respeita a sua duração;
- Regista as tuas pequenas melodias (podes realizar mais do que uma);
- Não te esqueças que o som não vive sem silêncios.... as pausas também são importantes!
- Conclui a tua melodia com a nota **dó** (grave ou agudo);
- Podes registar intensidades e dinâmicas;
- Utiliza as barras de repetição, divisão de compasso e barra final.



Envia a tua composição à professora para [trabalhosdosmiudos@gmail.com](mailto:trabalhosdosmiudos@gmail.com)  
**Se quiseres podes gravar-te a tocar com o telemóvel e enviar (grava-te sem rosto... a professora não precisa de te ver, basta escutar-te....).**

**P.S. Não te esqueças de te identificares.... A professora tem 5 turmas de 5ºano....**

Algumas pautas caso o teu caderno tenha ficado no cacifo da escola.....

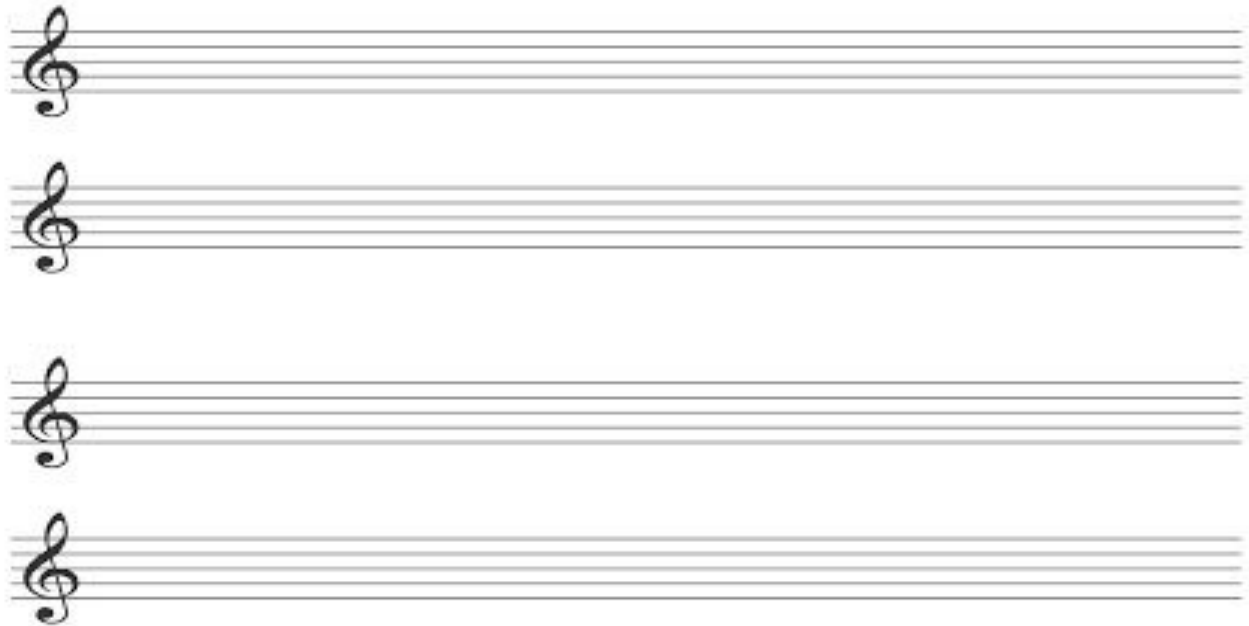



## PLANO DE ESTUDO

[16/03/2020 a 27/03/2020]

<b>Escola:</b>	E.B. 2,3 de Álvaro Velho	<b>Ano:</b>	5º	<b>Turma:</b>	E
----------------	--------------------------	-------------	----	---------------	---

<b>Disciplina:</b>	Educação Física
--------------------	-----------------

### Conteúdos: Modalidade - Voleibol

**Atividades: Pesquisa para consolidação de conteúdos abordados nas aulas. Recurso à internet ou ao manual de educação física.**

- **Caraterização do jogo** (objetivo/número de jogadores/duração do jogo/número de árbitros/início e recomeço do jogo).

#### **Ações técnicas e Táticas**

- Posição base
- Deslocamentos
- Passe de frente
- Manchete
- Serviço por baixo
- Campo de jogo
- Principais regras

### Conteúdos: Modalidade - Andebol

**Atividades: Pesquisa para consolidação de conteúdos abordados nas aulas. Recurso à internet ou ao manual de educação física.**

- **Caraterização do jogo** (objetivo/número de jogadores/duração do jogo/número de árbitros/início e recomeço do jogo/reposição de bola em jogo.)

#### **Ações técnicas e Táticas**

- Tipos de Passe
- Remate
- Receção
- Drible
- Desmarcação
- Fintas
- Campo de jogo
- Principais regras



**PLANO DE ESTUDO**  
**[16/03/2020 a 27/03/2020]**

<b>Escola:</b>	E.B. 2,3 de Álvaro Velho	<b>Ano:</b>	5	<b>Turma:</b>	E
----------------	--------------------------	-------------	---	---------------	---

<b>Disciplina:</b>	TIC
--------------------	-----

<b>Conteúdos:</b>
Processamento de texto: Formatação geral de texto e parágrafos; listas; índice, numeração de páginas.
<b>Atividades:</b>
Criar um ficheiro em processamento de texto, dedicado ao tema <i>Cyberbullying</i> . Vídeo de apoio da atividade publicado em canal do Youtube: <a href="#">Vídeo com a ferramenta Word</a> . Ferramenta para a realização da tarefa: - Microsoft Word, ou para quem não possuir essa aplicação, pode realizar com o processamento de texto da Google Docs, associada a cada conta de cada aluno (brevemente será disponibilizado um vídeo de apoio, no Classroom, utilizando esta solução). Cada ficheiro será entregue na sala virtual do Classroom que cada turma tem associada.